

√ 12,5 (√)

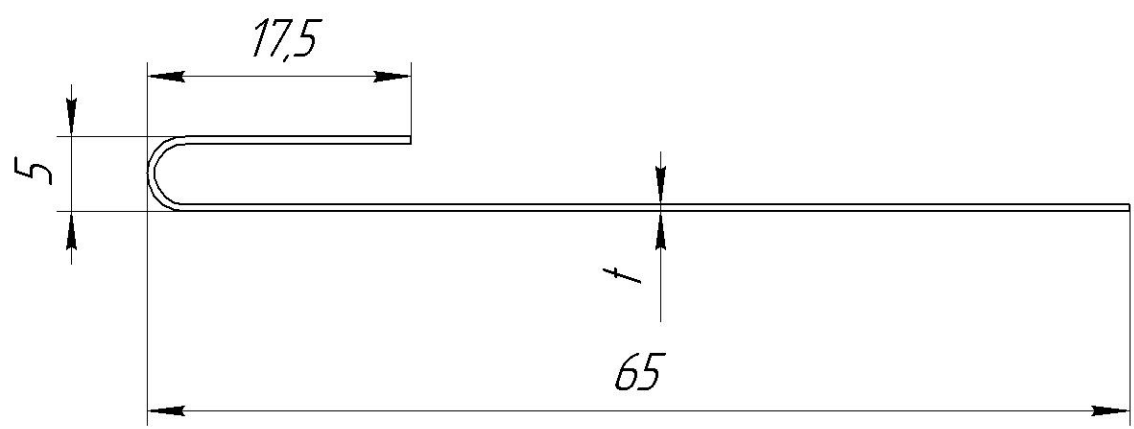

1. * Размеры для справок.
2. Штрипс 85 мм.
3. Неуказанные предельные отклонения размеров $\pm \frac{IT14}{2}$.
4. Неуказанные внутренние радиусы 0,5 мм.
5. Допускаются отклонения в зоне отрезки (смятие, заусенцы).
6. Измерение размеров поперечного сечения и отклонений формы профилей проводить на расстоянии 200 мм от торцов.

| | | | | | | | | | | |
|---------------|--------------|------|----------|-------|------|--------------------|-------------------|-------|---------|--------------------|
| Перв. примен. | | | | | | | | | | |
| Справ. № | | | | | | | | | | |
| Подп. и дата | | | | | | | | | | |
| Взам. инв. № | Инв. № дубл. | | | | | | | | | |
| Подп. и дата | | | | | | | | | | |
| Инв. № подл. | Изм. | Лист | № докум. | Подп. | Дата | Планка завершающая | Лит. | Масса | Масштаб | |
| Т.контр. | | | | | | | | | | 1:1 |
| Н.контр. | | | | | | | | Лист | Листов | |
| Утв. | | | | | | | 0,5 ГОСТ 19904-90 | | | |
| | | | | | | | 10 ГОСТ 14918-80 | | | ООО "ПО Металлист" |
| Копировал | | | | | | | Формат А4 | | | |